

Information Obere Maressen



Danke



Mitglieder Projektausschuss

Moning-Wild Nicole

Grichting Didier

Roten Kilian



Richard Hug

Gentinetta Luciano

Collenberg Severin

Grichting Patrick

Stand der Arbeiten

- Abklärungen Gebäude 
- Zusammenarbeit Torrentbahen – 
- Billet Anerkennung
- Durch- und Überfahrtsrechte 
- Statik- Bauingenieur 
- Bahnbauer – Poma 
- Unterlagen für Baugesuch  

Stand der Arbeiten

Eingabe Baugesuch – Ziel Mitte Mai (Büro
Andenmatten Plan)



Lärm-, Brandschutzgutachten, UVP, Lawinen, Geologisches Gutachten,
Betriebskonzept, Bergungskonzept, Businessplan, Parzellenpläne,
Durchfahrtsrechte, technische Pläne (Längsprofil etc.)
und - Bericht...

PGV - Plangenehmigungsverfahren



BAV - Vollständigkeitsprüfung

15 Ordner an Dienststellen (u.a. Kanton)

Einsprache Frist 30 Tage bei Gemeinde

Entscheid



© swisstrains



Symbolbild

Sichtansicht Kabestation

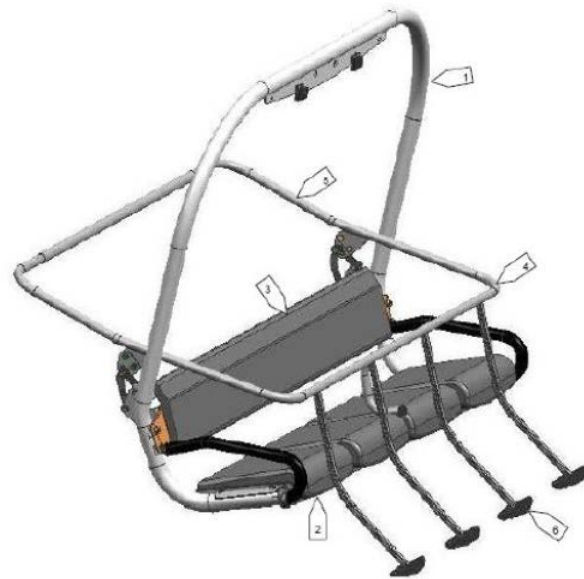
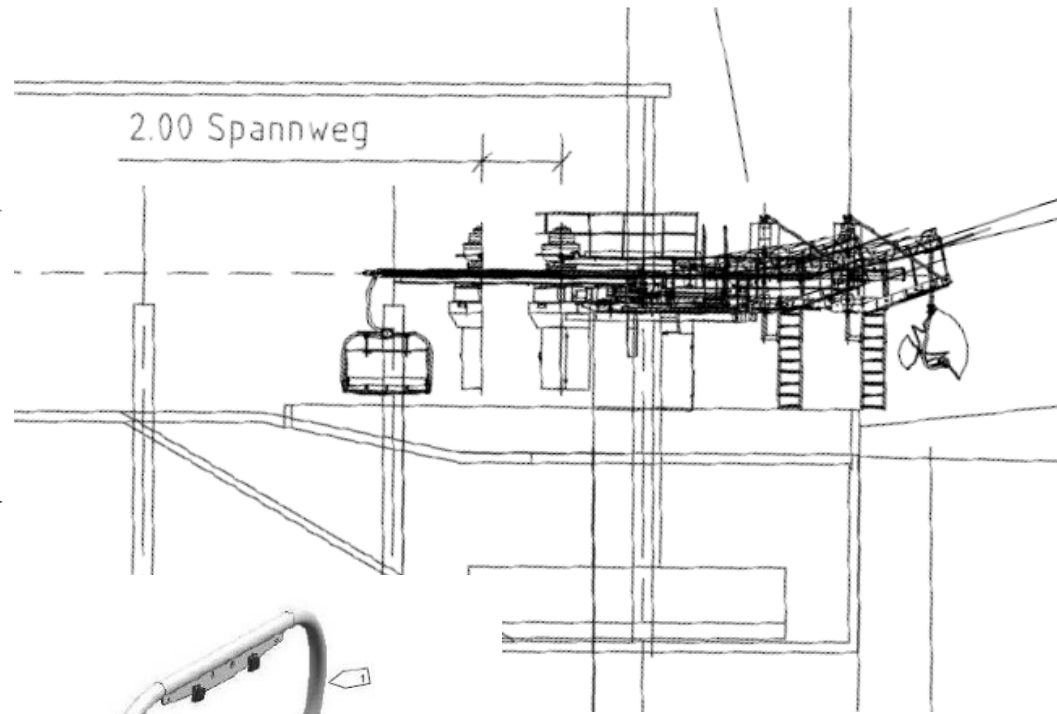
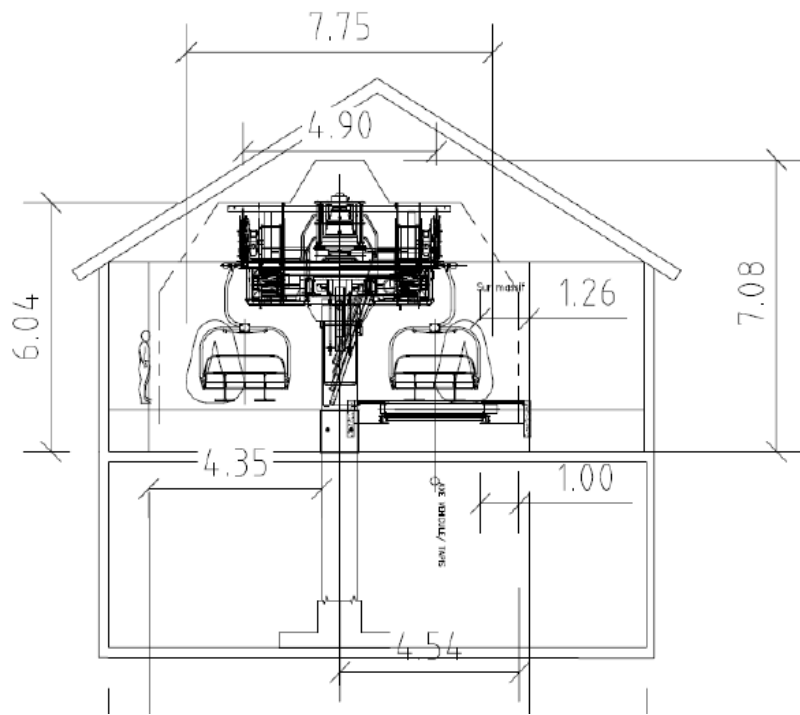

Finanzplan

Gesamtinvestition: ca.2.5 Millionen
(Bahn, Attraktionen, Beschneigung)

Betriebsrechnung:

Erträge: 300'000.-

Aufwände: 295'000.-

Weiteres Vorgehen



**Einzahlung auf ein Sperrkonto
bis zum 30. Juni 2014
mindestens CHF 1'600'000.-sFr.
Ziel: 2 Millionen**

Falls nicht möglich - Beitrag zu 100% wieder
zurückbezahlt

Weiteres Vorgehen



AG Gründung im Anschluss an Einzahlung

Baubewilligung

Umsetzung so rasch wie möglich



Fragen,
Bemerkungen,
Anregungen oder
Ideen

**DANKE FÜR IHRE
AUFMERKSAMKEIT
UND IHRE
UNTERSTÜTZUNG**